

第22期

在這一期中，將安裝後副車架在已經組裝至第21期地板面板的後部上，並安裝後軸的下控制臂支架。



安裝後副車架在地板面板上

※零件名稱和組裝指南中的「左·右」是指乘坐時從駕駛座的視角來看。「右(R)」指的是駕駛座側，而「左(L)」指的是副駕駛座側。



22-A 後副車架 (L)

22-B 後副車架 (R)

22-C 下控制臂支架×2

AFM 螺絲 (2.3×4mm) ×14+備用

透過影片Check組裝步驟！



輕鬆使用QR碼存取最新影片和舊刊影片

※有些期數可能沒有提供影片，或僅提供針對部分步驟的影片。

※在車型設計上，其零件的形狀可能與實車有所不同。

※照片上的螺絲並不包含備用數量。

step 1 安裝後副車架

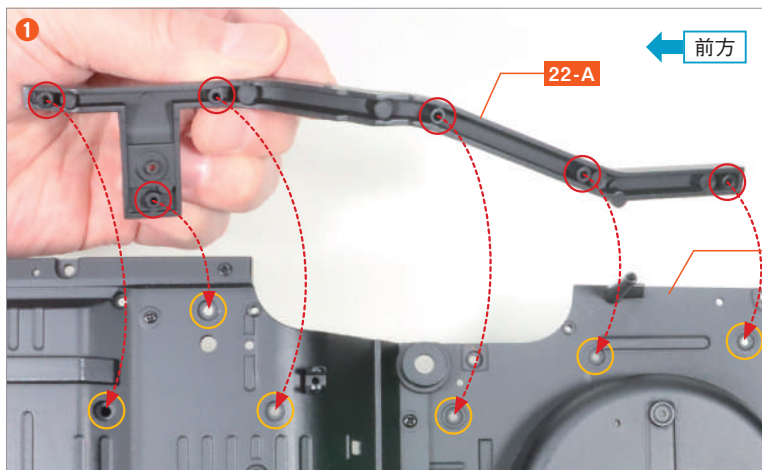

至第21期組裝好的地板面板背面側

備妥到第21期組裝好的地板面板，將其整體翻轉，將後副車架(L) 22-A 〇圈起的螺絲孔突起部分與圈起的螺絲孔凹槽對齊，然後將其嵌入。

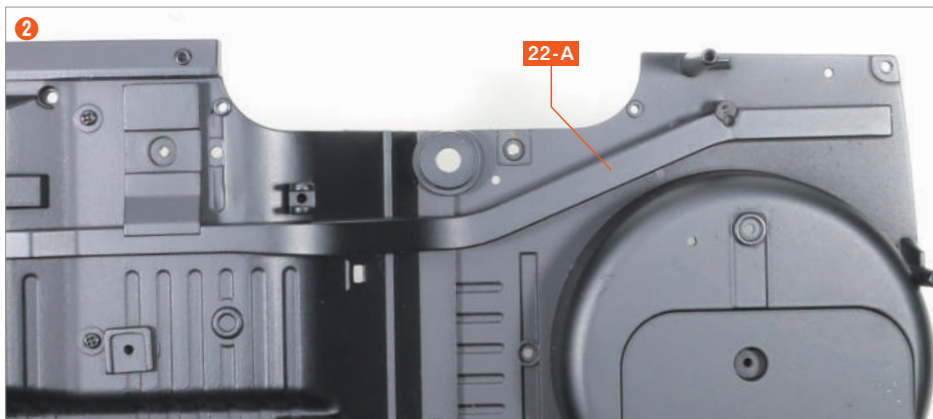

嵌入 22-A 的樣子。

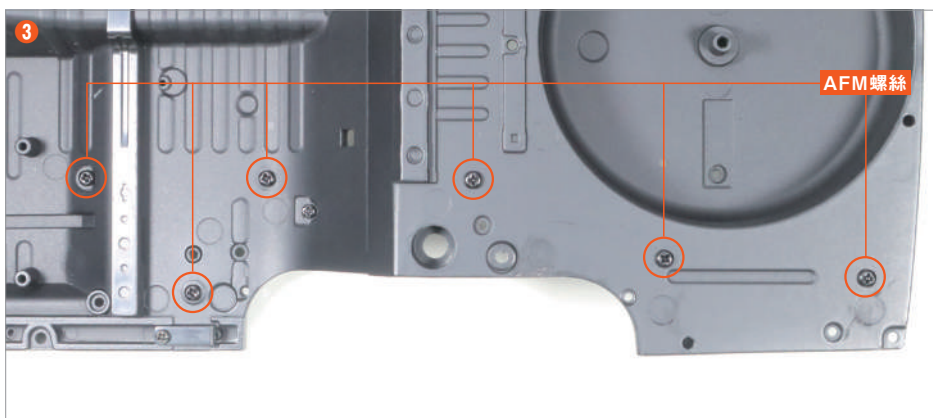

將 22-A 壓住，防止其脫落，同時翻轉至正面，使用 AFM 螺絲 在6個位置進行固定。

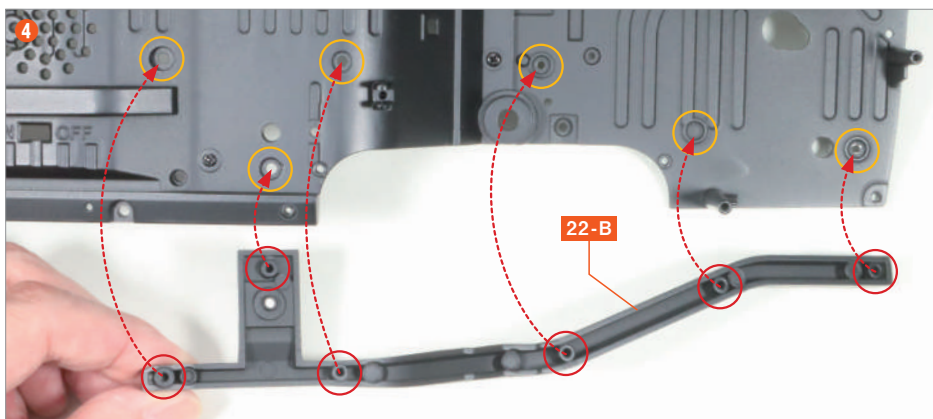

另一側也一樣，將後副車架 (R) 22-B 圈起的螺絲孔突起部分與 圈起的螺絲孔凹槽對齊，然後將其嵌入。

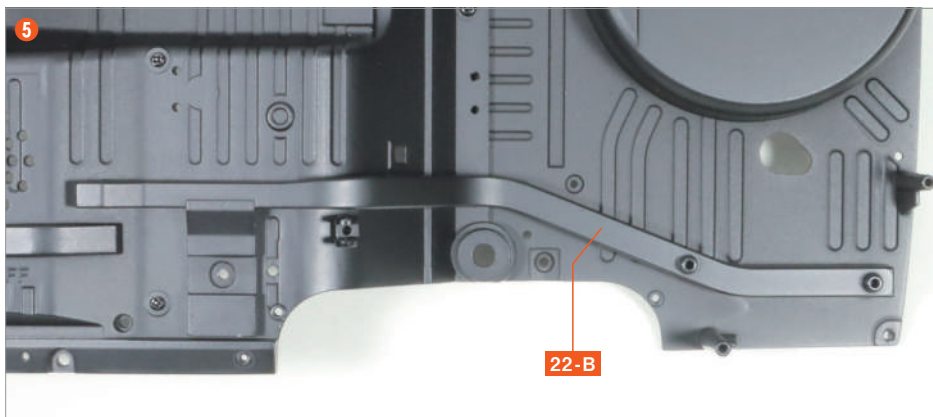

嵌入 22-B 的樣子。

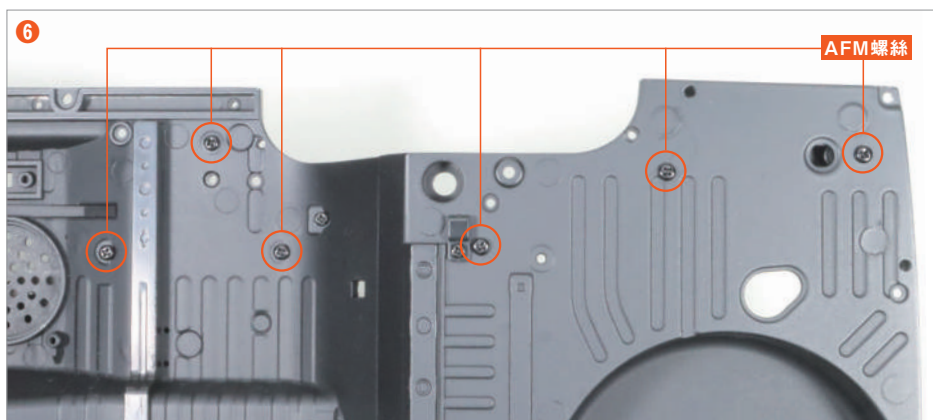

將 22-B 壓住，防止其脫落，同時翻轉至正面，使用 AFM 螺絲 在 6 個位置進行固定。

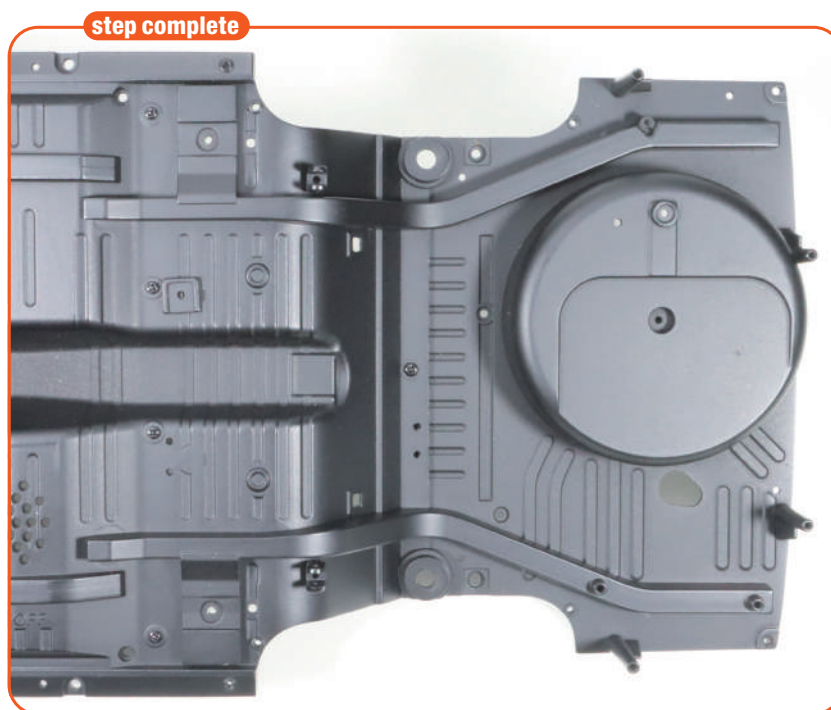

step 2 安裝下控制臂支架

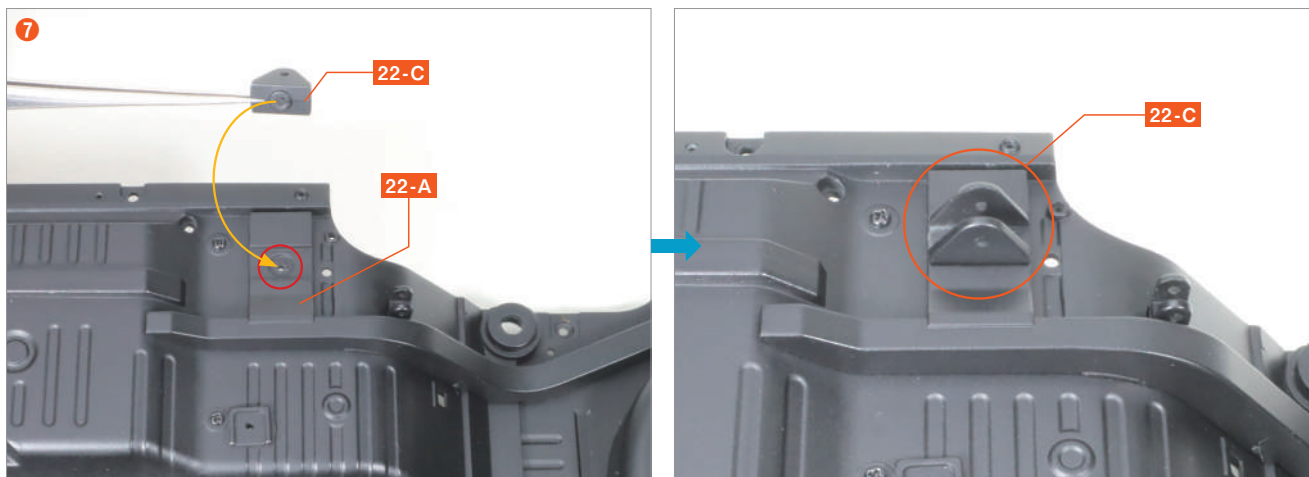

將下控制臂支架 22-C 的突起部分與 22-A 的螺絲孔凹槽對齊，然後將其嵌入。

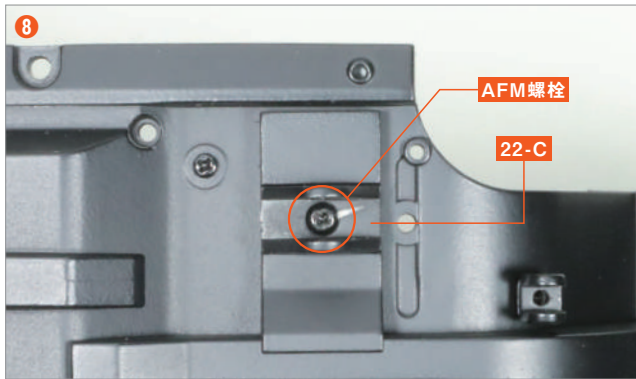

從 22-C 的上方使用 AFM 螺栓 進行固定。

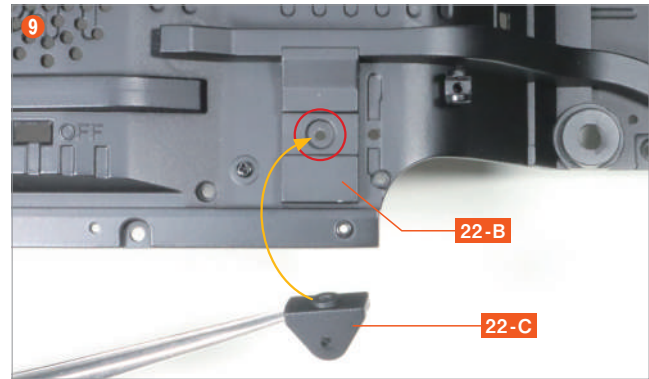

另一側也一樣，將另一個 22-C 的突起部分與 22-B 的螺絲孔凹槽對齊，然後將其嵌入。

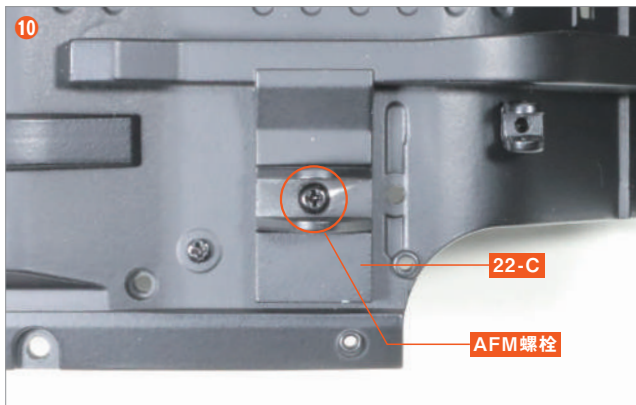

從 22-C 的上方使用 AFM 螺栓 進行固定。

step complete

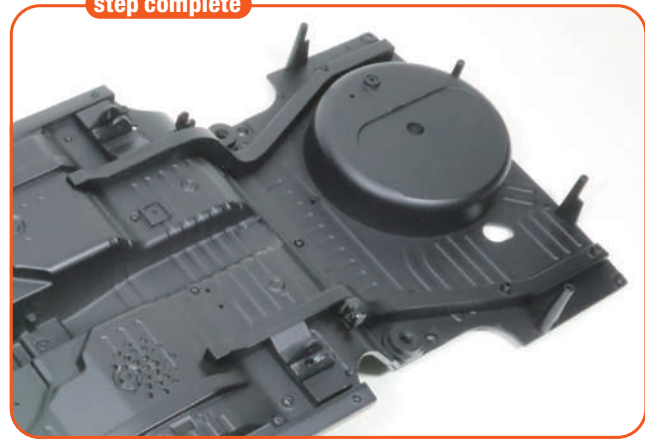

本期
組裝

完成!

第22期的組裝到此結束。
至此地板面板整體組裝完成。
第23期將進行組裝傳動軸。

